



02/1997 - 2004

BMW SERIA 5 E39 com.

Cat. No. B/005

e20

e20\*94/20\*0464\*00

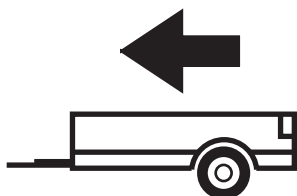

1800Kg

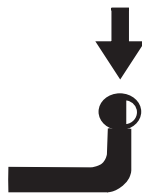

90Kg

**D** = 10,65kN

**D (kN) =**



MAX kg

x

MAX kg

x 0,00981



MAX kg

+

MAX kg



**IMIOLA HAK-POL**

96-111 KOWIESY, CHOJNATA 23A, POLAND

tel. +48 46 831 73 31, fax +48 831 74 29

e-mail: office@imiola.pl, www.imiola.pl

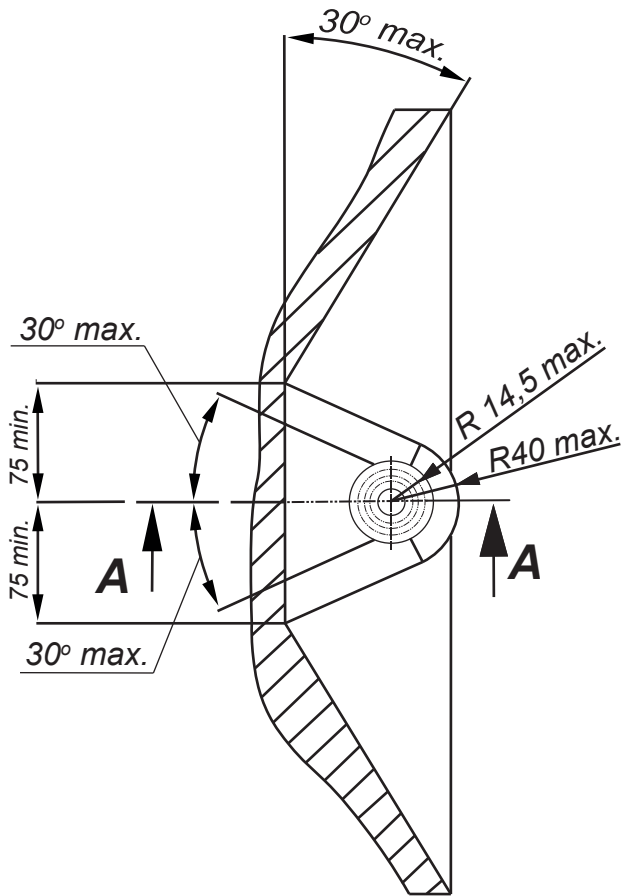

## PRZEKRÓJ A-A

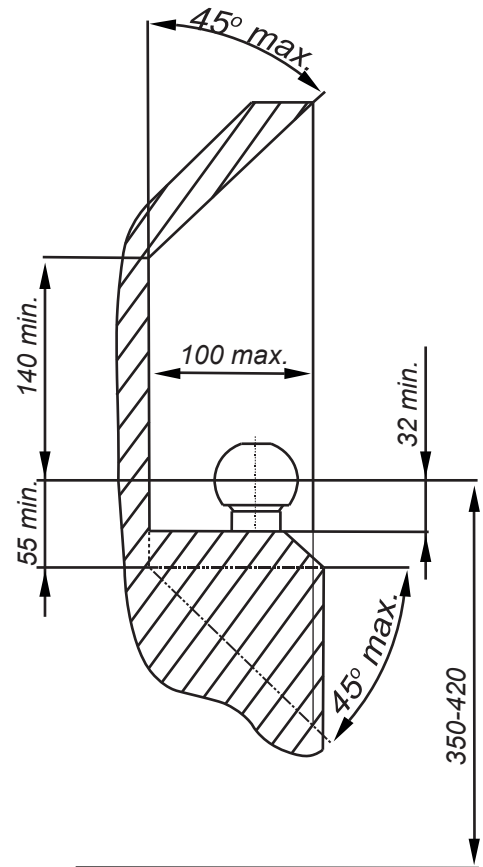

**PL** Należy zagwarantować przestrzeń swobodną według załącznika VII, rysunek 25a/b Regulaminu EKG ONZ 55.01 przy dopuszczalnym ciężarze całkowitym pojazdu.

**F** L'espace libre doit être garanti conformément à l'annexe VII, illustration de la réglementation 55.01 CE pour un poids total en charge autorisé du véhicule.

**GB** The clearance specified in appendix VII, diagram 25a/b of Regulation No. 55.01 UN EU must be guaranteed at laden weight of the vehicle.

**D** Der Freiraum nach Anhang VII, Abbildung 25a/b der Vorschriften 55.01 EG ist zu gew 25a/bahrleisten bei zulässigem Gesamtgewicht des Fahrzeuges.

Moment skręcący dla śrub i nakrętek (8.8) Torgue settings for nuts and bolts (8.8)	
M8	25Nm
M10	55Nm
M12	85Nm
M14	135Nm
M16	195Nm

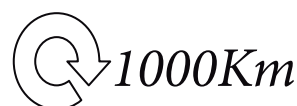

Nakrętka M12; Nut  
 Podkł. spręż. 12,2; Spring Washer  
 Podkł. okr. Ø36x Ø13x 3; Plain Washer

Śruba M10x35-8.8; Bolt  
 Podkł. spręż. 10,2; Spring Washer  
 Podkł. okr. Ø30x Ø10,5x 3; Plain Washer

Śruba M10x35-8.8; Bolt  
 Podkł. spręż. 10,2; Spring Washer  
 Podkł. okr. Ø30x Ø10,5x 3; Plain Washer

Nakrętka M12; Nut  
 Podkł. spręż. 12,2; Spring Washer  
 Podkł. okr. Ø36x Ø13x 3; Plain Washer

Śruba M 8x25-8.8; Bolt

Nakrętka M12; Nut  
 Podkł. spręż. 12,2; Spring Washer  
 Podkł. okr. 13; Plain Washer

Śruba M12x70-8.8; Bolt

Śruba M 8x25-8.8; Bolt

	A	x1		M12x70	2
				M10x35	4
					M 8x25
	B	x1		M12	8
	C	x1		Ø36xØ13x3	4
				Ø30xØ10,5x3	4
	D	x1		13	2
	E	x2		13	8
	F	x1		10,5	4
	G	x1			
	H	x2			
	I	x1			
	J	x1			

Nakrętka M12; Nut  
 Podkł. spręż. 12,2; Spring Washer  
 Podkł. okr. Ø36x Ø13x 3; Plain Washer

Śruba M10x35-8.8; Bolt  
 Podkł. spręż. 10,2; Spring Washer  
 Podkł. okr. Ø30x Ø10,5x 3; Plain Washer

Nakrętka M12; Nut  
 Podkł. spręż. 12,2; Spring Washer  
 Podkł. okr. Ø36x Ø13x 3; Plain Washer

Śruba M 8x25-8.8; Bolt

Nakrętka M12; Nut  
 Podkł. spręż. 12,2; Spring Washer  
 Podkł. okr. 13; Plain Washer

Śruba M12x70-8.8; Bolt

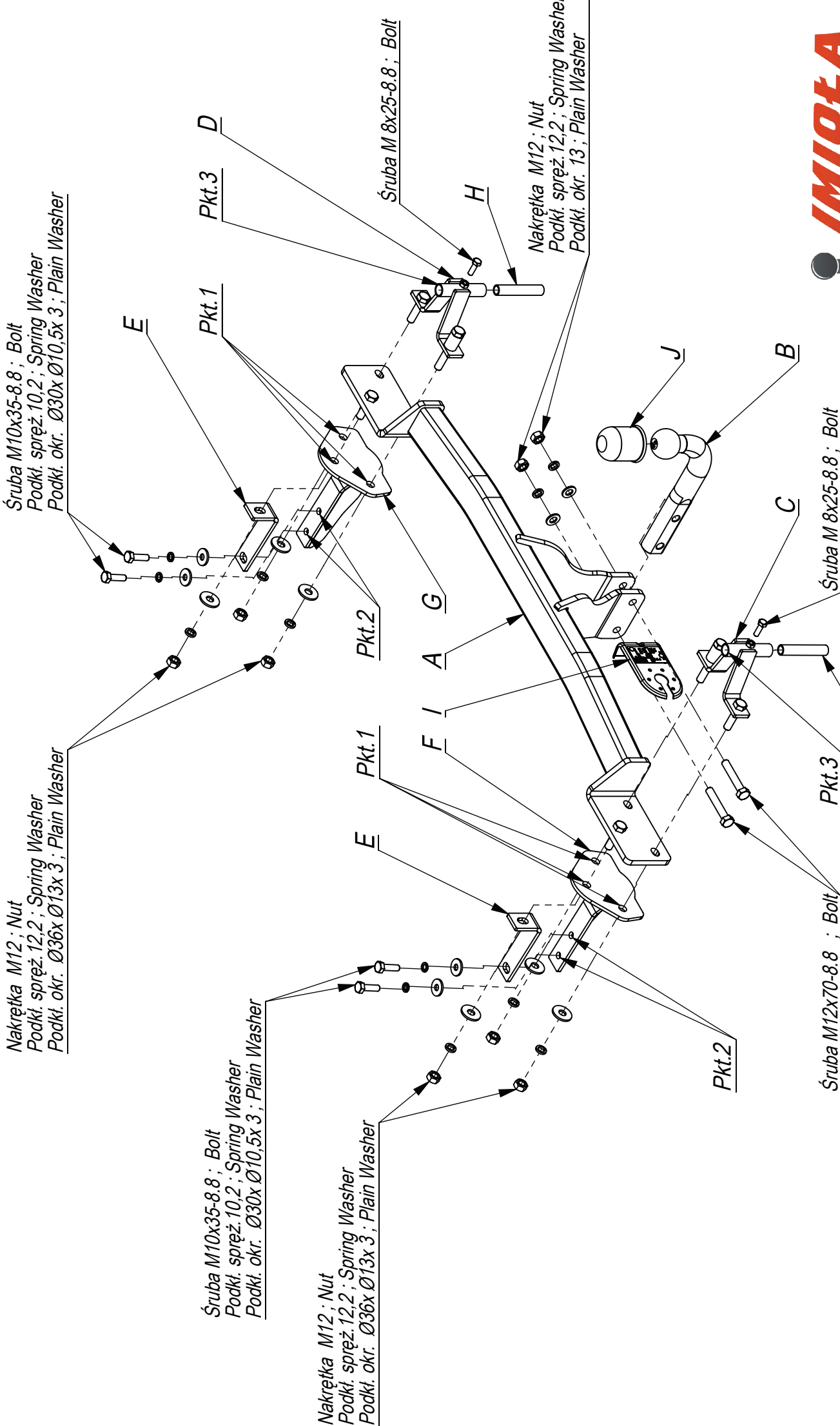

Nr katalogowy  
**B/005**

Marka  
**BMW** Seria 5 E39 combi od 02/97-04

96-111 Kowlesy, Chojnata 23 A  
 tel. +48 46 831 73 31

- Odkręcić zderzak. Od zderzaka odkręcić aluminiowe wzmocnienie i wyjąć wypełnienie zderzaka (wypełnienie nie będzie już wykorzystane).
- W bagażniku zdemontować osłony tylnego pasa oraz podłogi.
- W podłużnice włożyć elementy zaczepu B i w technologicznych otworach przykręcić luźno w bagażniku elementy C do elementu B śrubami M10x35 8.8 (pkt 2).
- Belkę zaczepu przykręcić luźno do tylnego pasa (pkt 1).
- Do aluminiowego wzmocnienia zderzaka przykręcić elementy zaczepu C. Przykręcić zderzak do aluminiowego wzmocnienia .
- Wyciąć w dolnej części zderzaka, w jego osi fragment 50x50.
- Przykręcić zderzak.
- Dokręcić wszystkie śruby z momentem wg tabeli.
- Dokręcić kulę i podstawę gniazda elektrycznego.
- Podłączyć instalację elektryczną.

- Unscrew the bumper. Unscrew the aluminum reinforcement from the bumper and remove the filling of the bumper (the filling will not be used any more).
- Disassemble the shields of the rear belt and floor in the boot.
- Insert the elements B in the metal clamps and screw slightly elements C to the element B in the technological holes, in boot with bolts M10x35 8.8 (point 2).
- Screw slightly the main bar to the rear belt of the car (point 1).
- Screw the elements C to the aluminum supporter of the bumper. Screw the bumper to the aluminum supporter.
- Cut out the fragment measuring 50x50 in the lower part of the bumper, in its axle.
- Screw the bumper.
- Tighten all the bolts according to the torque setting- see the table.
- Fix the ball and electric plate.
- Connect the electric wires.

- Serrer le pare-chocs, Dévisser les fixations en aluminium de longerons du pare-chocs (elles ne seront plus utilisées).
- Enlever le plancher de la partie arrière et du plancher.
- Mettre les éléments d'attache B dans les longerons, ensuite serrer légèrement à travers les ouvertures dans le coffre l'élément C à l'élément B par les boulons M10x35 8.8 (point 2)
- Serrer légèrement la poutre d'attache à la partie arrière (point 1).
- Serrer les éléments d'attache au renfort de pare-chocs en aluminium. Serrer le pare-chocs au renfort en aluminium.
- Ouvrir le fragment de 50x50 mm dans l'axe de la partie inférieure de pare-choc.
- Fixer un pare-chocs.
- Serrer tous les boulons avec un couple de serrage selon tableau.
- Serrer la boule et le socle de la prise électrique.
- Raccorder le circuit électrique.

