



2011 -

CHEVROLET ORLANDO

Cat. No. CH/011

e20

e20*94/20*00

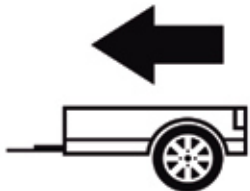

1600Kg



75Kg

D = 9,90kN

$$D \text{ (kN)} = \frac{\text{MAX kg} \times \text{MAX kg}}{\text{MAX kg} + \text{MAX kg}} \times 0,00981$$

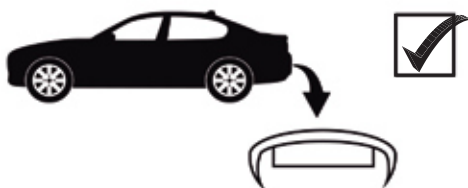

IMIOLA HAK-POL

96-111 KOWIESY, CHOJNATA 23 A, POLAND

tel. +48 46 831 73 31, fax +48 831 74 29

e-mail: office@imiola.pl, www.imiola.pl

PRZEKRÓJ A-A

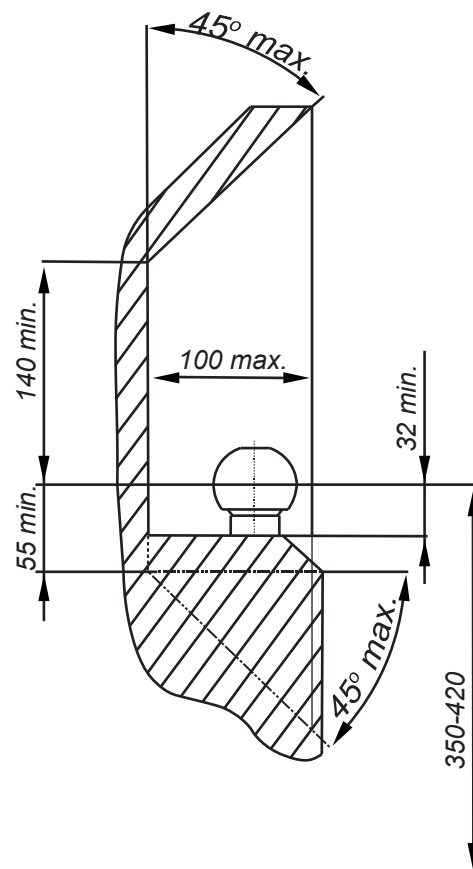
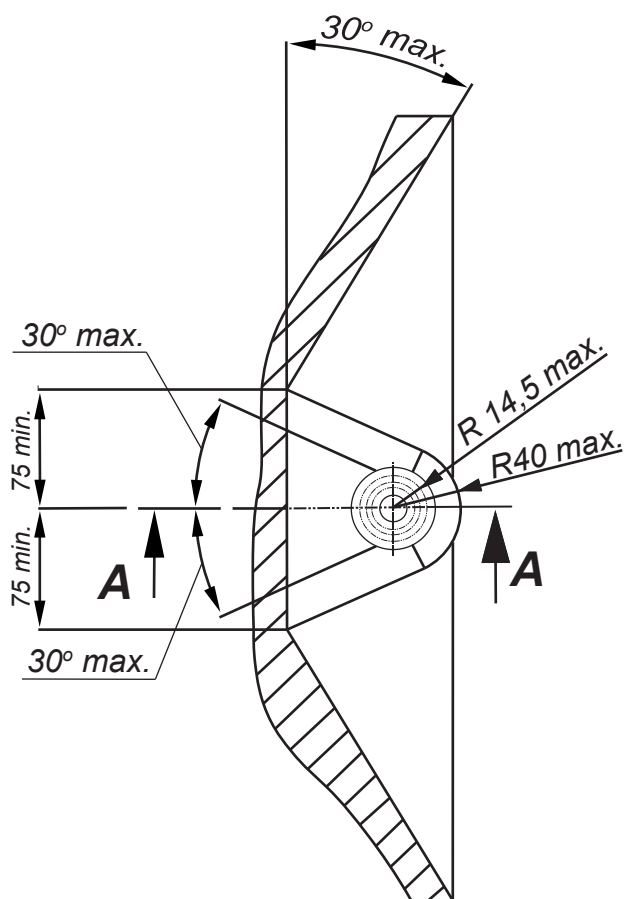

PL Należy zagwarantować przestrzeń swobodną według załącznika VII, rysunek 25a/b Regulaminu EKG ONZ 55.01 przy dopuszczalnym ciężarze całkowitym pojazdu.

F L'espace libre doit être garanti conformément à l'annexe VII, illustration de la réglementation 55.01 CE pour un poids total en charge autorisé du véhicule.

GB The clearance specified in appendix VII, diagram 25a/b of Regulation No. 55.01 UN EU must be guaranteed at laden weight of the vehicle.

D Der Freiraum nach Anhang VII, Abbildung 25a/b der Vorschriften 55.01 EG ist zu gew 25a/bahrleiten bei zulässigem Gesamtgewicht des Fahrzeuges.

Moment skrczący dla śrub i nakrętek (8.8) Torque settings for nuts and bolts (8.8)	
M8	25Nm
M10	55Nm
M12	85Nm
M14	135Nm
M16	195Nm



Śruba M10x35-8.8 ; Bolt
 Podkł. spręż. 10,2 ; Spring Washer
 Podkł. okr. Ø30x Ø10,5x 3 ; Plain Washer

Śruba M12x35-8.8 ; Bolt

Nakrętka M10 ; Nut
 Podkł. spręż. 10,2 ; Spring Washer
 Podkł. okr. Ø30x Ø10,5x 3 ; Plain Washer

Nakrętka M12 ; Nut
 Podkł. spręż. 12,2 ; Spring Washer
 Podkł. okr. 13 ; Plain Washer

Nakrętka M12 ; Nut
 Podkł. spręż. 12,2 ; Spring Washer
 Podkł. okr. 13 ; Plain Washer





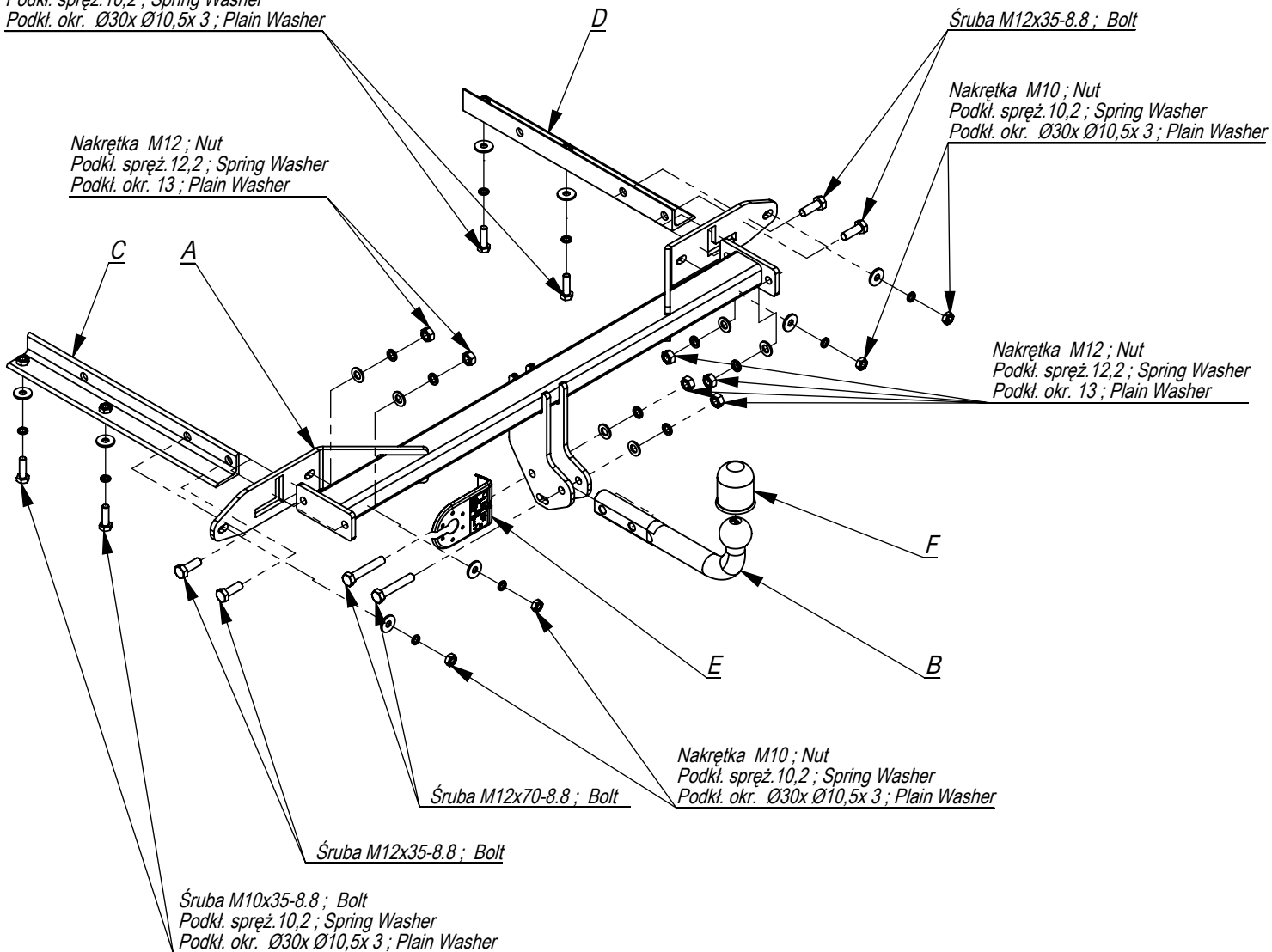

Nakrętka M10 ; Nut
 Podkł. spręż. 10,2 ; Spring Washer
 Podkł. okr. Ø30x Ø10,5x 3 ; Plain Washer

Śruba M10x35-8.8 ; Bolt
 Podkł. spręż. 10,2 ; Spring Washer
 Podkł. okr. Ø30x Ø10,5x 3 ; Plain Washer

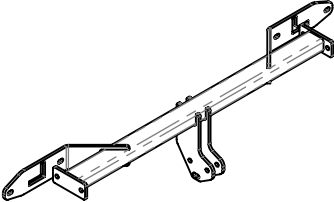
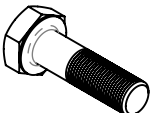
Śruba M12x35-8.8 ; Bolt

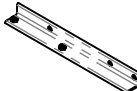
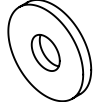
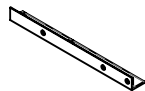
Śruba M12x70-8.8 ; Bolt



	A	x1		M12x70	2
				M12x35	4
				M10x35	4
	B	x1		M12	6
				M10	4
	C	x1		Ø30xØ10,5x3	
				8	
	D	x1		13	
				6	
	E	x1		12,2	6
				10,2	8
	F	x1			

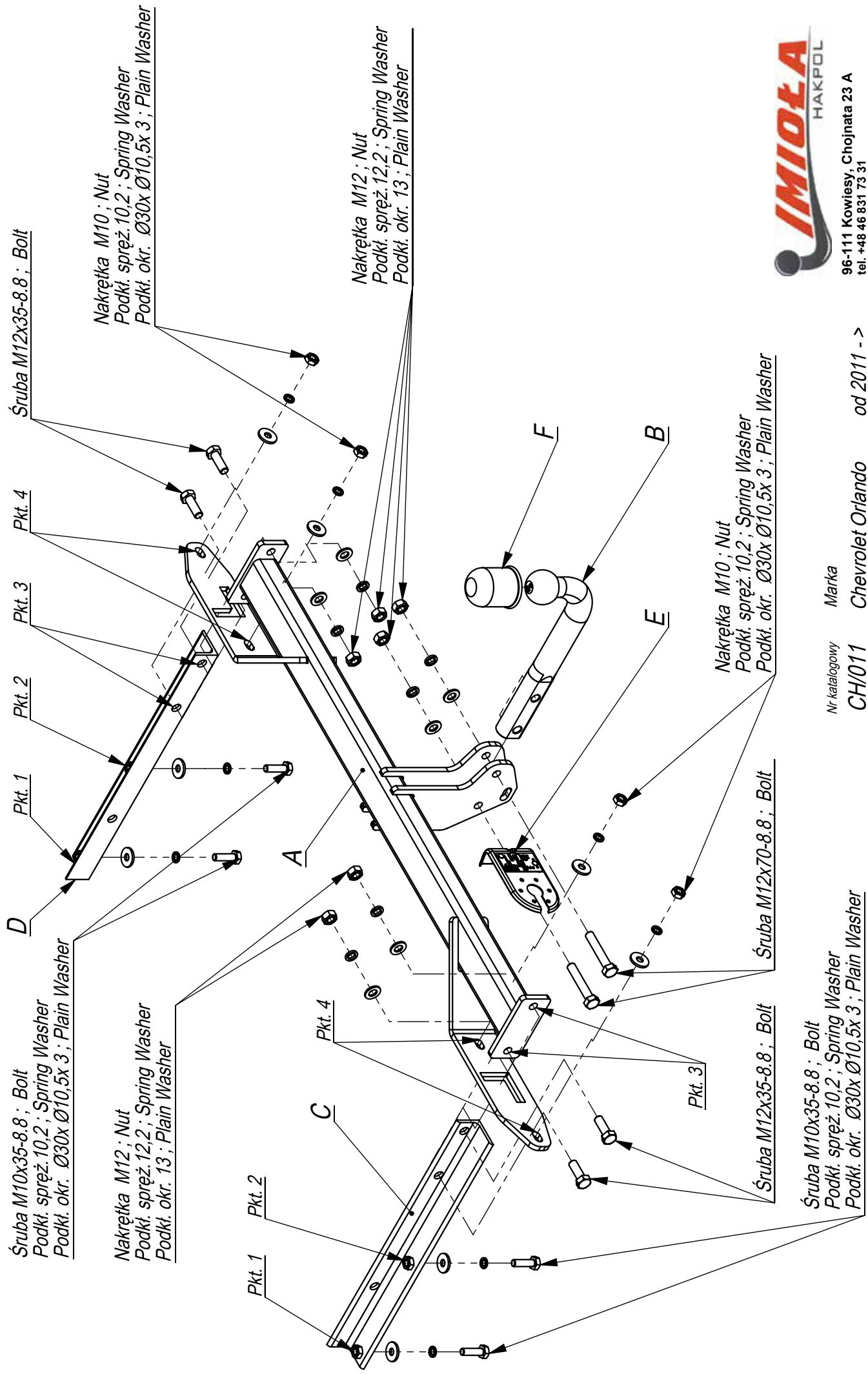

96-111 Kowiesy, Chojnata 23 A
tel. +48 46 831 73 31

Nr katalogowy
CH/011

Marka
Chevrolet Orlando

od 2011 ->

- Zdjąć osłonę z prawej i lewej strony nadkoli.
- Odkręcić osłonę progu bagażnika.
- Odkręcić lampy i zderzak.
- Odkręcić belkę zderzeniową (nie będzie już potrzebna)
- Wsunąć elementy C i D w podłużnice poprzez otwory technologiczne i przykręcić śrubami M10x35 8.8 (pkt 1) a następnie (pkt 2).
- Wsunąć belkę haka A w elementy C i D poprzez otwory w belce haka i przykręcić śrubami M12x35 8.8 (pkt 4) a następnie przykręcić belkę haka poprzez śruby technologiczne pozostałe po odkręceniu belki zderzeniowej. (pkt 3).
- Wyciąć otwór w dolnej części zderzaka, w jego osi fragment 50x70.
- Założyć zderzak, lampy, osłone progu bagażnika i osłony nadkoli.
- Przykręcić kulę i blachę gniazda elektrycznego śrubami M12x70 8.8.
- Dokręcić wszystkie śruby z momentem wg tabeli.
- Podłączyć instalację elektryczną.

- Enlever le revêtement du côté droit et du côté gauche des passages de roues.
- Dévisser le revêtement du seuil du coffre.
- Dévisser les lampes et le pare-chocs.
- Dévisser la poutre de choc (elle ne sera plus utilisée).
- Insérer les éléments C et D dans les longerons à travers les trous technologiques et serrer avec les boulons M10x35 8.8 (point 1) et ensuite (point 2).
- Insérer la poutre du crochet d'attelage A dans les éléments C et D à travers les trous dans la poutre du crochet d'attelage et serrer à l'aide des boulons M12x35 8.8 (point 4) et ensuite, visser la poutre du crochet d'attelage avec des boulons technologiques restant après le démontage de la poutre de choc (point 3).
- Dans la partie inférieure du pare-chocs, dans son axe, couper un fragment aux dimensions 50x70.
- Monter le pare-chocs, les lampes, le revêtement du seuil du coffre et les revêtements des passages de roues.
- Visser le crochet d'attelage et socle de prise électrique à l'aide des boulons M12x70 8.8.
- Serrer tous les boulons avec un couple de serrage selon tableau.
- Raccorder le circuit électrique.

