



04.2010 -

RENAULT MASTER

Cat. No. R/046

e20

e20*94/20*1479*00

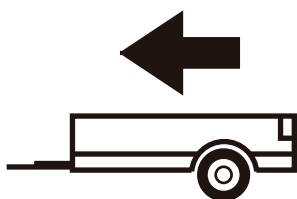

3000Kg

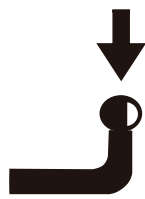

100Kg

D = 14,30kN

D (kN) =



MAX kg

x

MAX kg

x 0,00981



MAX kg

+

MAX kg

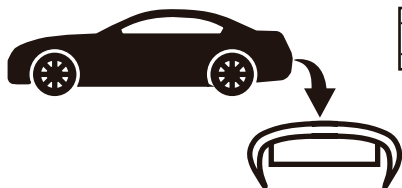

IMIOLA HAK-POL

96-111 KOWIESY, CHOJNATA 23A, POLAND

tel. +48 46 831 73 31, fax +48 831 74 29

e-mail: office@imiola.pl, www.imiola.pl

PRZEKRÓJ A-A

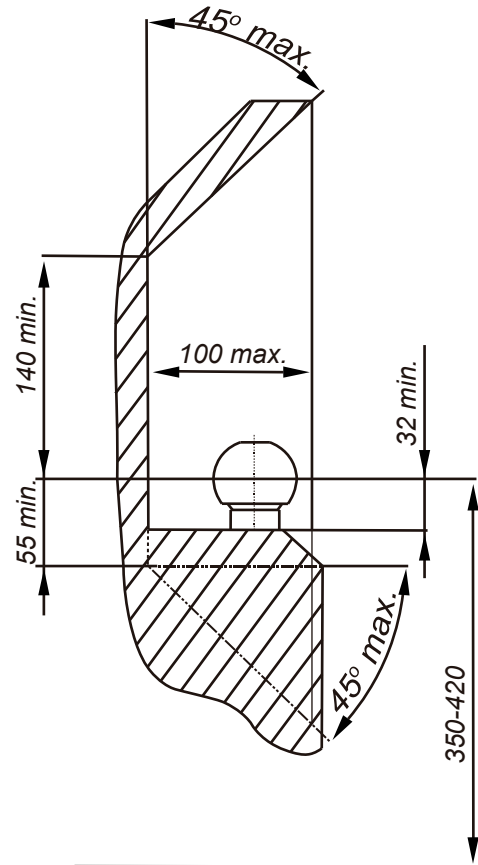
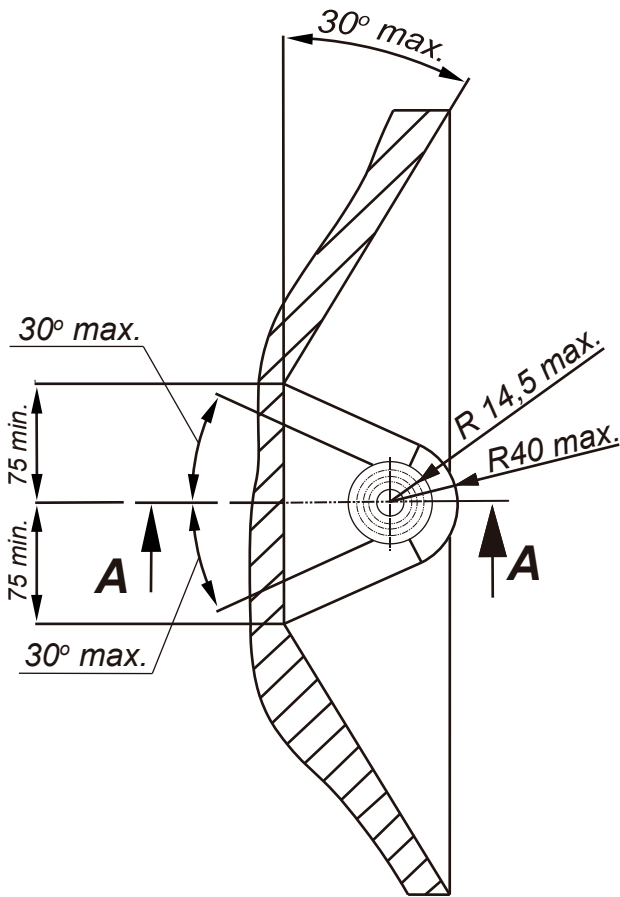

PL Należy zagwarantować przestrzeń swobodną według załącznika VII, rysunek 25a/b Regulaminu EKG ONZ 55.01 przy dopuszczalnym ciężarze całkowitym pojazdu.

F L'espace libre doit être garanti conformément à l'annexe VII, illustration de la réglementation 55.01 CE pour un poids total en charge autorisé du véhicule.

GB The clearance specified in appendix VII, diagram 25a/b of Regulation No. 55.01 UN EU must be guaranteed at laden weight of the vehicle.

D Der Freiraum nach Anhang VII, Abbildung 25a/b der Vorschriften 55.01 EG ist zu gew 25a/bahrleiten bei zulässigem Gesamtgewicht des Fahrzeuges.

Moment skręcający dla śrub i nakrętek (8.8) Torgue settings for nuts and bolts (8.8)	
M8	25Nm
M10	55Nm
M12	85Nm
M14	135Nm
M16	195Nm

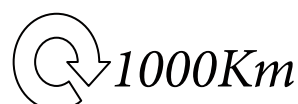

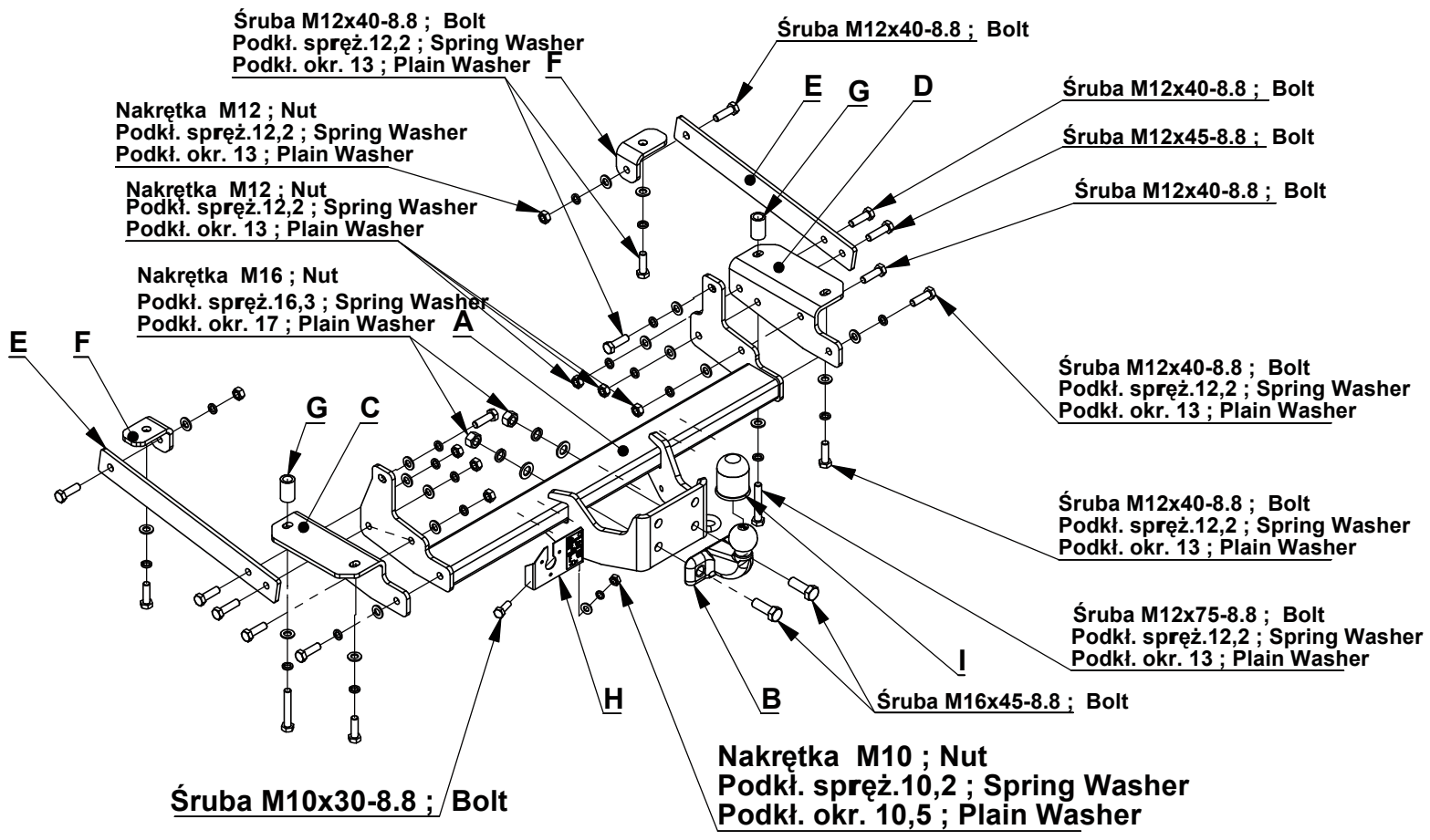

	A	x1		M16x45	2
	B	x1		M12x75	2
	C	x1		M12x45	2
	D	x1		M12x40	14
	E	x2		M10x30	1
	F	x2		M16	2
	G	x2		M12	8
	H	x1		M10	1
	I	x1		17	2
				13	18
				10,5	1
				16,3	2
				12,2	18
				10,2	1
				Ø36xØ13x3	2

Śruba M12x40-8.8 ; Bolt
 Podkł. spręż. 12,2 ; Spring Washer
 Podkł. okr. 13 ; Plain Washer Pkt. 5 Pkt. 8 Pkt. 4 Pkt. 7

Nakrętka M12 ; Nut
 Podkł. spręż.12,2 ; Spring Washer
 Podkł. okr. 13 ; Plain Washer

Nakrętka M12 ; Nut
 Podkł. spręż.12,2 ; Spring Washer
 Podkł. okr. 13 ; Plain Washer

Nakrętka M16 ; Nut
 Podkł. spręż.16,3 ; Spring Washer
 Podkł. okr. 17 ; Plain Washer

Pkt. 4 E F Pkt. 5 Pkt. 3 Pkt. 7 G C Pkt. 8

Śruba M12x40-8.8 ; Bolt

E G D Pkt. 3

Śruba M12x40-8.8 ; Bolt

Śruba M12x45-8.8 ; Bolt

Śruba M12x40-8.8 ; Bolt

Śruba M12x40-8.8 ; Bolt
 Podkł. spręż.12,2 ; Spring Washer
 Podkł. okr. 13 ; Plain Washer

Śruba M12x40-8.8 ; Bolt
 Podkł. spręż.12,2 ; Spring Washer
 Podkł. okr. 13 ; Plain Washer

Śruba M12x75-8.8 ; Bolt
 Podkł. spręż.12,2 ; Spring Washer
 Podkł. okr. 13 ; Plain Washer

Śruba M16x45-8.8 ; Bolt

Nakrętka M10 ; Nut
 Podkł. spręż.10,2 ; Spring Washer
 Podkł. okr. 10,5 ; Plain Washer

Śruba M10x30-8.8 ; Bolt

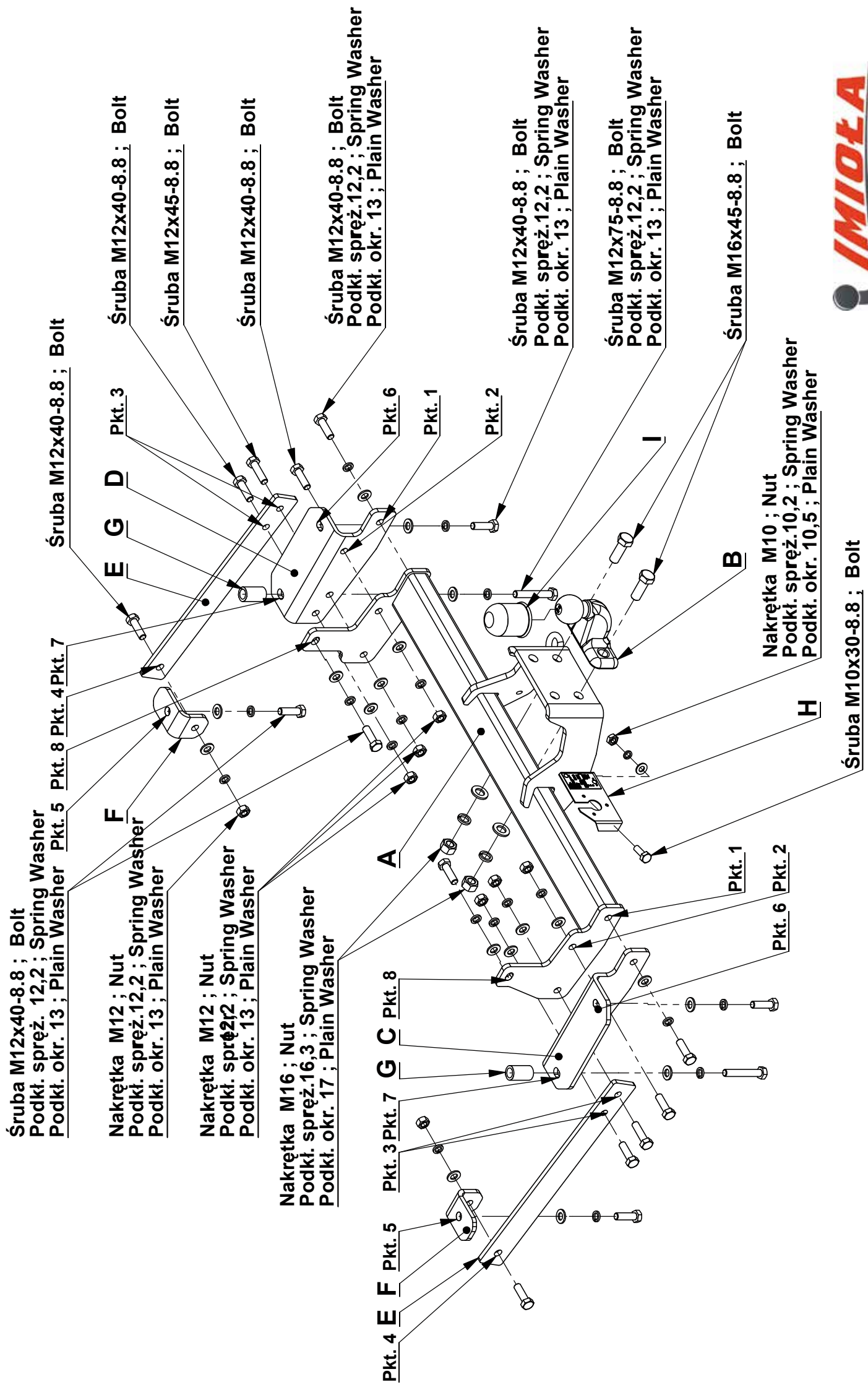

Nr katalogowy Marka

R/046

Renault Master od 04/10 - >

96-111 Kowiesy, Chojnata 23 A
 tel. +48 46 831 73 31

- Odkręcamy fabryczne ucho holownicze.
- Elementy C i D przykręcamy lekko do podwozia śrubami M12x75 8.8 (pkt 7), M12x40 8.8 (pkt 6) wraz z tulejkami.
- Elementy F przykręcamy do podwozia śrubami M12x40 8.8 (pkt 5).
- Belkę haka A wsuwamy między elementy i przykręcamy śrubami M12x40 8.8 (pkt 1,2,8).
- Następnie elementy E przykręcamy do elementów F,C i D śrubami M12x40 8.8 (pkt 4,3).
- Dokręcić wszystkie śruby z momentem według tabeli.
- Dokręcić kulę i blachę gniazda elektrycznego.
- Podłączyć instalację elektryczną.

- Unscrew the towing eye.
- Screw slightly the elements C and D to the chassis with bolts M12x75 8.8 (point 7) and M12x40 8.8 (point 6) together with the distance sleeves.
- Screw the elements F to the chassis with bolts M12x40 8.8 (point 5).
- Insert the main bar A between the elements C and D and screw with bolts M12x40 8.8 (points 1, 2, 8).
- Screw the elements E to the elements C, D and F with bolts M12x40 8.8 (point 3 and 4).
- Tighten all the bolts according to the torque setting- see the table.
- Fix the towball and electric plate.
- Connect the electric wires.

- Dévisser l'anneau d'attelage.
- Serrer légèrement les éléments C et D au châssis à l'aide des boulons M12x75 8.8 (point 7), M12x40 8.8 (point 6) avec les douilles.
- Serrer les éléments F au châssis avec les vis M12x40 8.8 (point 5).
- Insérer la poutre du crochet A entre les éléments et visser avec les boulons M12x40 8.8 (point 1,2,8).
- Ensuite serrer les éléments E aux éléments F,C et D à l'aide des boulons M12x40 8.8 (point 4,3).
- Serrer tous les boulons avec un couple de serrage selon tableau.
- Visser le crochet d'attelage et socle de prise électrique.
- Raccorder le circuit électrique.

