

BOISNIER

THOIRETTE - 39240 -

TEL: 74.76.80.53.

MODELE :

AUDI - 80 -

REFERENCE :

19104
NOTICE DE MONTAGE

MM DATE: 12 / 91

MONTAGE:

Nota: nous conseillons vivement de lire attentivement cette notice de montage et de repérer les différents points de fixation avant d'entreprendre la pose.

- Le montage de cette ferrure ne nécessite pas de découpe de pare-chocs mais sa dépose est nécessaire, certains trous de fixation sont à réaliser sur le véhicule.

- Oter le pare-chocs (4 vis parkers dans passage d'ailes, 4 vis intérieures du coffre).

- Dégager l'écran thermique de pot d'échappement pour permettre l'accès à la fixation gauche de la traverse (A). Positionner et solidariser celle-ci avec 3 boulons (3) de 10 x 30 et 3 rondelles (R) Ø 10 LL après avoir contrepercé à Ø 10 le trou central.

- Introduire la ferrure (B) sous le véhicule et la solidariser avec la traverse (A) par 2 boulons (2) de 12 x 30, puis avec le fond de coffre par 3 boulons (4) de 10 x 30, 2 contreplaques (CP) de 30 x 60 et 1 rondelle (R) Ø 10 LL après avoir contrepercé à Ø 10.

- Bloquer toute la visserie (voir tableau des couples de serrage).

NOTA: éliminer les mastics, cires, au droit des portées des fixations.

Ce dispositif est muni d'un tourillon pour accrochage du câble du frein de sécurité et d'un support pour prise de courant.

* La ferrure portant la référence ci-dessus, étant conçue pour tracter la charge maxi autorisée par le constructeur pour ce modèle: il est impératif de consulter votre manuel d'utilisation pour connaître la charge tractable et la charge sur la boule MAXI; autorisées pour votre type de véhicule. *

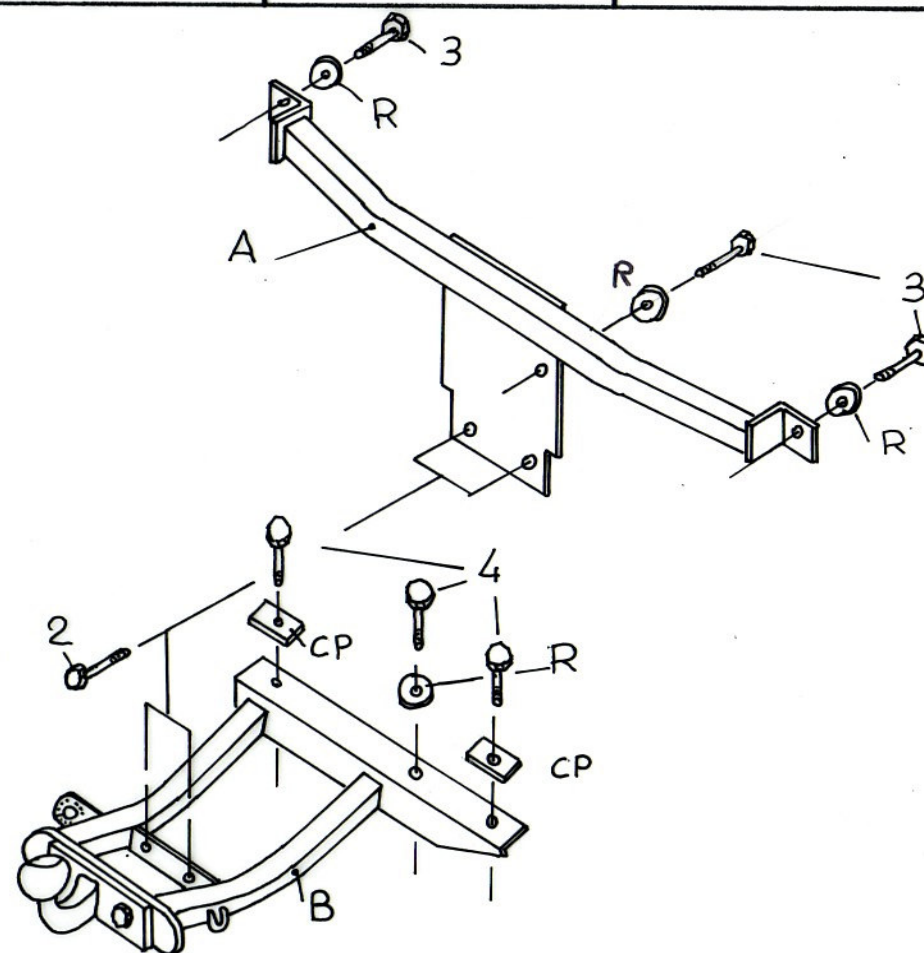

PRECONISATIONS 1°) Resserrer toute la visserie après 500 Km env. de traction.
2°) Malgré la qualité de protection de la visserie, nous conseillons en vue d'un démontage ultérieur aisé, de parfaire cette protection, après blocage, par application d'un produit isolant (peinture, mastic, rustol, etc...).

3°) COUPLES DE SERRAGE

Ø (en mm)	8	10	12	14	16
COUPLES (en m/daN)	2	4	7	11	16,5